

Krattknusere



Effektive maskiner for
vedlikehold av rabatter
og vegetasjon



Innhold

FKR-125HY	4
FKR-150	6
FKR-150BF	8
FKR-152	10
FKR-1501	12
Ekstraustyr	14

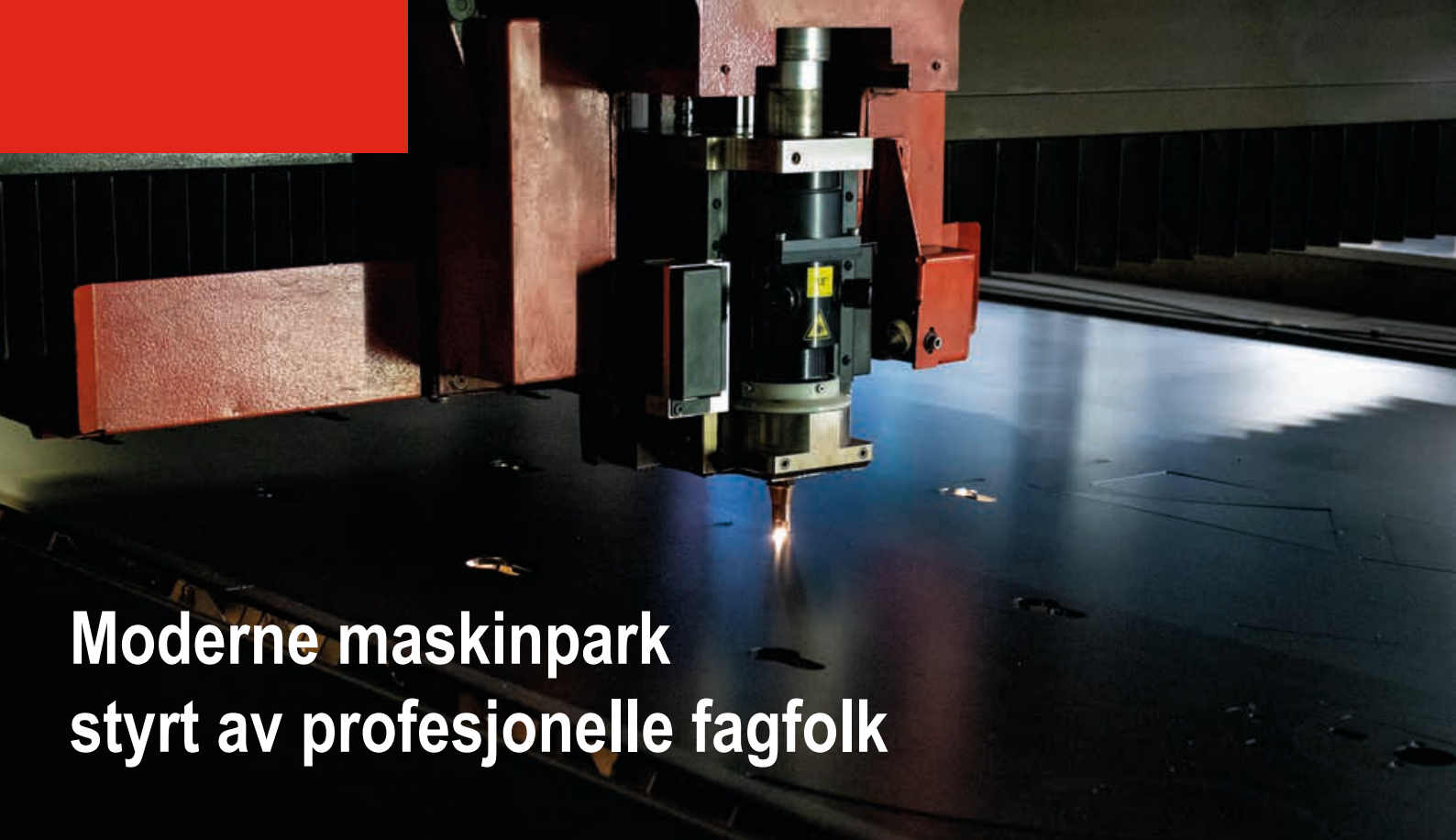

Moderne maskinpark styrt av profesjonelle fagfolk

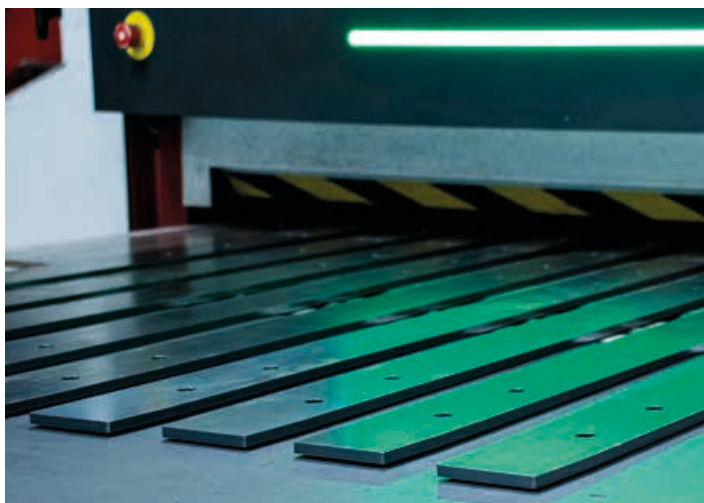

Made in Denmark

En god kombinasjon av moderne laserskjærere og godt håndverk sikrer at produktene våre lever opp til kundenes høye krav til holdbare og robuste maskiner. Siden vi utvikler, produserer og monterer maskinene på egen fabrikk i Danmark, kan vi raskt omstille produksjonen etter det kundene ønsker.

Dette gir en stor fleksibilitet som vi har blitt kjente og verdsatt for av kunder. Med egen produksjon har vi hele tiden oversikt over hver enkelt bestilling, slik at kundene får den korrekte varen til avtalt tid.

Dette er dansk effektivitet og kvalitet på sitt beste

FKR-125HY



Presentasjon

FKR-125HY er en hydraulisk drevet krattknuser som kan monteres på kranarm, gravemaskin, skogsmaskin eller lignende. Krattknuseren monteres med 2 eller 4 stålkjeder (G100-kvalitet). Dette gjør dem meget slitesterke, uten å være for harde, slik at de ikke ryker skulle de treffe en stein eller annet hardt materiale. FKR-125HY er svært fleksibel og kan arbeide i mange vanskelige posisjoner og vinkler.

Flere solide funksjoner

De kraftige sliteskoene er laget av Hardox 500 og hovedrammen er laget av Domex 420. Den er sikret med en kraftig sikkerhetsduk. FKR-HY lagerføres i arbeidsbredde 125 cm, men lages på bestilling i arbeidsbredde 150 cm. Med sin lave egenvekt på 340 kg kan den brukes på mindre kranarmer, men er så robust bygget at den også kan brukes på gravemaskiner og lignende maskiner. Ønsker man større arbeidsbredde, og har man en arm med stor løftekapasitet, kan man med fordel bruke FKR-150HY.

Tekniske data:

Modell:	FKR-125HY
Arbeidsbredde	125 cm
Antall kjeder	2 eller 4 stk.
Kjededimensjon	10 eller 13 mm
Kjedekvalitet	G100
Slitesko	Std.
Kraftbehov (olje)	90 l / 180 bar
Egenvekt	340 kg

Viktige detaljer



Oljemotor

Maskinen er utstyrt med en 64 cm³ stempel hydraulikkmotor som krever minimum 90 l/min.

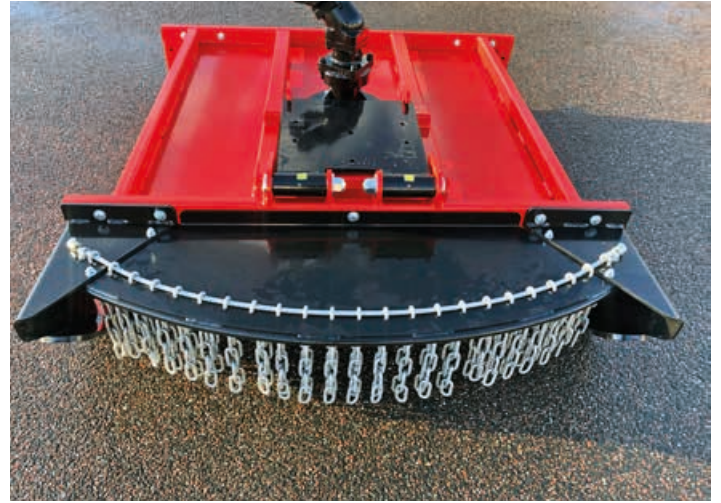

Frontskjerm

Frontskjerm med kjedefall mellom de 2 hornene er ekstrautstyr.

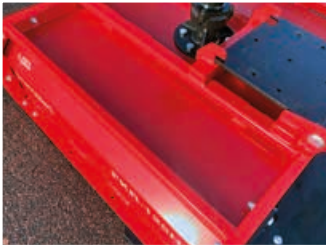

Forsterkning

Skjoldet på maskinen er bygget i 5mm Domex 420 stålplate med forsterkning av profilrør på toppen.



Monteringsplate

Som standard har monteringsplaten 8 hull og er hengslet med mulighet for smøring. Takket være den bevegelige platen kan maskinen følge terrenget bedre.



Sikkerhetsmerke

Krattknuseren er tydelig merket med store gule sikkerhetsadvarsler.



Horn

De kraftige hornene på hver side av fronten leder materialet inn i maskinen. Hornet er forberedt for montering av kjedefall.



Kjedehode

Alle Fransgårds krattknusere er som standard utstyrt med 2 stk. 10 mm kjeder. Kjedenes skiftes enkelt ved å banke ut 2 stk. rørsplittere.



Slitesko, bak

FKR-125HY er som standard utstyrt med slitesko i hardox 500.



Slidsko, foran

De store og bredde slidsko foran i hardox 500 er utformet, så de let glider opp over træstubbe m.v.



Gummiskjerm

Slitesterk gummiduk montert på baksiden bidrar til å holde på materialet.

FKR-150



Presentasjon

Til tross for rekkevidden på 3,25 m fra midten av traktoren, er dette en robust og fleksibel krattknuser som egner seg for arbeid på mindre skogsveier og hvor det er trangt om plassen. Den klarer også oppgaver som grøfter, veirabatter, vannløp og levende hegn med høyde fra 1,5 m til 3,0 m. Maskinen er svært fleksibel med blant annet en arbeidsvinkel på 35° nedover og 90° oppover. Arbeidsområdet til krattknuseren er fra 2,4 m til 3,4 m fra midten av traktoren.

Tekniske løsninger av høy kvalitet

Kjederenseren er utstyrt med 2 eller 4 stk. stålkjeder i G100-kvalitet, som roterer med en hastighet på 1500 RPM. Kraftoverføringen skjer med remdrift via et powerbelt med tre spor. I tillegg til å overføre stor kraft til arbeidet, absorberes vibrasjonene som kommer fra kjettingene. Sliteskoene er laget av Hardox 500 og hoveddrammen er laget av Domex 420 høystyrkestål. Som standard har maskinen en hydraulisk sideforskyvning på 90 cm og drives av en kraftoverføringsaksel og et kraftig powerbelt med tre spor.

Tekniske data

Modell:	FKR-150
Arbeidsbredde	150 cm
Sideforskyvning	100 cm
Arbeidsområde	-35° / +90°
Antall kjeder	2 eller 4 stk.
Kjededimensjon	10 eller 13 mm
Kjedekvalitet	G100
Hydraulikkuttak	2 doble
Slitesko	Std.
Kraftoverføringsaksel (PTO)	540 RPM.
Traktorvekt	min. 4 tonn
Trepunktsoppheng	Kat. II/III
Egenvekt	815 kg

Viktige detaljer



Kjedehode

Alle Fransgård krattknusere er som standard utstyrt med 2 stk. 10 mm kjeder. Kjedenes skiftes enkelt ved å banke ut 2 stk. rørsplittere.

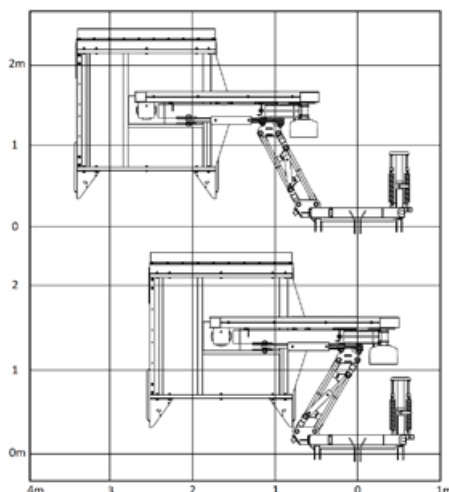

Arbeidsområde

Skjema med arbeidsområde for FK-150.



Sylinder

Den kraftige sylinderen sikrer optimal betjening av maskinen



Sylinderfeste

Sylinderen er montert i et avlangt hull, noe som gjør at maskinen følger terrenget på best mulig måte under arbeidet.



Svingledd

Det smørbare svingleddet monteres på en 75 mm aksel og 2 stk. Halvbuer laget av spesialstål og montert med smørbare bolter.



Girkasse, kjedehode

Kjedehode er montert med et stålnav på girkassens aksel. Akselen er godt beskyttet av benet på den stål støpte girkassen.



Girkasse

Girkassen er montert på en forsterket monteringsplate og er som standard utstyrt med en forhøyet ventilasjonsåpning. Skjoldet på maskinen er bygget i 5mm Domex 420 stålplate med forsterkning av profilrør på toppen.



Gummiskjerm

Slitesterk gummiduk montert på baksiden bidrar til å holde på materialet.



Hydraulisk sideforskyvning

Maskinen er utstyrt med hydraulisk sideforskyvning på opptil 100 cm.



Kollisjonsbeskyttelse

For å avlaste maskinen ved påkjørsel under arbeid er trepunktsoppheng utstyrt med 2 stk. strekkfjærer som utløses og selv trekker maskinen tilbake på plass igjen.

FKR-150BF



Presentasjon

Krattknuseren FKR-150BF er en effektiv maskin for klipping/rydding av brakkmarker, midtrabatter samt uønsket vekst av trær i plantasjer osv. Krattknuseren er bygget for montering både bak og foran på traktoren. FKR-200BF har et fast trepunktsoppheng. Den store arbeidsbredden på 1,5 m kombinert med muligheten til å justere klippehøyden, gjør maskinen perfekt for å holde veksten nede i skogbunnen. Den er utstyrt med 2 eller 4 stålkjeder av G100-kvalitet. Dette gjør dem meget slitesterke, uten å være for harde, slik at de ikke ryker skulle de treffe en stein eller annet hardt materiale. Med en hastighet på 1000 RPM slår maskinen effektivt ned materialet den støter på sin vei.

Solid konstruksjon i sterke materialer

FKR-150BF er utstyrt med en kraftig sikkerhetsduk slik at materialet som slippes ut under drift er minimalt. Den er konstruert med kraftige slitesko i Hardox 500, og en hovedramme bygget i Domex 420 høystyrkestål. FKR-BF leveres med 150 cm arbeidsbredde. Maskinen kan sideforskyves med opptil 35 cm til hver side.

Tekniske data:

Modell:	FKR-150BF
Arbeidsbredde	150 cm
Antall kjeder	2 eller 4 stk.
Kjededimensjon	10 eller 13 mm
Kjedekvalitet	G100
Slitesko	Std.
Kraftuttakshastighet	1000 RPM
Effektbehov	70 hk
Sideforskyvning, H/V	35 cm
Trepunktsoppheng	Kat. I/II

Viktige detaljer



Kjedehode

Alle Fransgård krattknusere er som standard utstyrt med 2 stk. 10 mm kjeder. Kjedenes skiftes enkelt ved å banke ut 2 stk. rørsplittere.

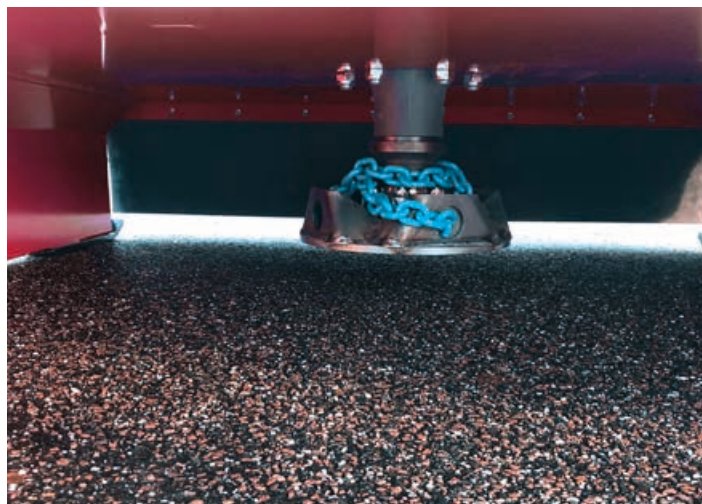

Girkasse, kjedehode

Kjedehodet er montert med et stålnav på girkassens aksel. Akselen er godt beskyttet av benet på den stålstøpte girkassen.



Girkasse

Girkassen er montert på en forsterket monteringsplate. Denne er som standard utstyrt med en hevet ventilasjonsåpning. Skjoldet på maskinen er bygget i 5mm Domex 420 stålplate med forsterkning av profilrør på toppen.



Gummiskjerm

Den slitesterke gummiduken som er montert på baksiden bidrar til å holde på materialet.



Horn

De kraftige hornene på hver side av fronten leder materialet inn i maskinen. Hornet er forberedt for montering av kjedefall.



Sideforskyvning

Maskinen kan sideforskyves 350 mm til enten høyre eller venstre side ved å flytte trepunktsopphengget på det varmgalvaniserte profilrøret, uten bruk av verktøy.

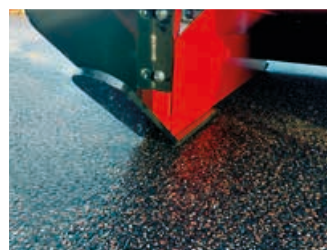

Glidesko

De store og brede sliteskoene i Hardox-500 foran er utformet slik at de lett glir over trestubber osv. Mindre slitesko er montert bak.



Bakmontert

Som standard leveres FKR-150BF med bakmontert kardangledd m/frihjul for trekraft. Maskinen kan stilles inn til bakmontering for skyving bakover ved å bytte rundt på horn og gummiduk.

Frontmontert

Maskinen kan omstilles til frontmontering ved å bytte rundt på horn og gummiskjerm og bytte ut kardangleddet med frihjul ved girkassen. Kardangledd til front er ekstrautstyr (varenr. 62208)



Presentasjon

Modellen er utviklet på bakgrunn av forespørsler fra kunder om en krattknuser som kan rydde både side- og midtrabatter, uten å måtte bytte maskin. Vår utviklingsavdeling og produksjon har jobbet intenst for å imøtekomme dette kravet, da det åpenbart ikke finnes noen maskin som kan gjøre begge deler. Den nye krattknuseren FKR-152 med svingarmer er maskinen som fyller nettopp dette gapet.

Kombinasjon av funksjoner skaper en fleksibel løsning

Med hydrauliske svingarmer kan maskinen skyves en drøy meter ut til siden i forhold til midtplasseringen. I tillegg er selve skjoldet til kjedekutteren hydraulisk tiltbart i en vinkel på opptil 30° for automatisk tilpasning til terrenget. Maskinen er derfor svært godt egnet til jorder, grusveier, smale skogsveier og stier gjennom tett vegetasjon og endrende landskap. Kraftoverføringen skjer med remdrift via et powerbelt med tre spor. I tillegg til å overføre stor kraft til arbeidet, fører også dette til at vibrasjoner som kommer fra kjettingene absorberes.

Tekniske data:

Tekniske data:	FKR-152
Arbeidsbredde	150 cm
Kjeder mm/antall	10/13 mm / 2 stk.
Kraftuttaksdrevet	Ja
Kraftuttakshastighet	540 RPM
Arbeidshastighet	0-20 km/t
Siddeforskyvning	115 cm
Egenvekt	675 kg

Viktige detaljer



Trepunkts

Rammen til trepunktsopphenget er valset til en hul profil, noe som gir meget høy styrke for å tåle de høye belastningene under arbeid med maskinen.

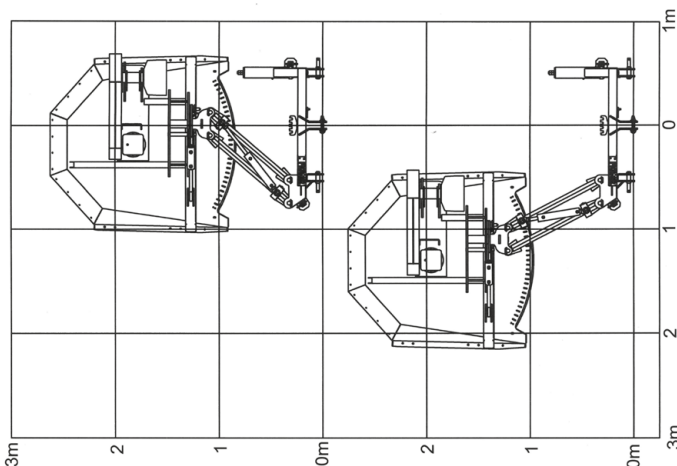

Arbeidsområde

Skjema med arbeidsområde for FKR-152.



Sylinder

Den kraftige sylinderen sikrer optimal betjening av maskinen.



Svingledd

Det smørbare svingleddet er montert på en 75 mm aksel og 2 stk. halvbuer, som er laget av spesialstål og montert med smørbare bolter.



Galvaniserte bolter.

Alle monteringsbolter som er montert på FKR-152 er galvaniserte.



Girkasse

Girkassen er montert på en forsterket monteringsplate. Denne er som standard utstyrt med en hevet ventilasjonsåpning.



Gummiskjerm

En slitesterk tredelt gummiduk er montert på baksiden, noe som bidrar til å holde på materialet.



Justeringsbolt

Justeringsboltten til den store remskiven sikrer at man alltid har en 100 % rett drivlinje på kraftbåndet.



Låseventil

Sidoforskyvningssylinderen er utstyrt med en låseventil med håndtak som aktiveres under transport og som sikrer at maskinen ikke slår ut.



Hydraulisk sidoforskyvning

Maskinen er utstyrt med hydraulisk sidoforskyvning på opptil 115 cm.



Presentasjon

Krattkuseren kan arbeide i mange forskjellige materialer; alt fra tykt gress til svært tett kratt og mindre selvplantede trær langs skogsveier. Den kan også brukes til å kutte levende hegn og greiner som henger ut over veier.

Stort arbeidsområde med mange tekniske finesser

Maskinen arbeider helt opptil 4,55 m fra midten av traktoren og kan kjøre i vertikal stilling fra 0–4 meters høyde og 35° nedover. Dessuten gjør det fleksible hodet at man kan jobbe på begge sider av en grøft fra samme posisjon (se skjema med arbeidsområde). Maskinen har en sideforskyvning på 1,5 m. Skjærehodets hydrauliske sylinder kan med fordel være i flytestilling under arbeidet, noe som gjør at maskinen følger bakken perfekt.

Tekniske data:

Modell:	FKR-1501
Arbeidsbredde	150 cm
Transportbredde	250 cm
Sideforskyvning	150 cm
Rekkevidde maks.	455 cm (fra midten av traktoren)
Arbeidsområde ned	35°
Arbeidsområde opp	90° (høyde mellom 0–4 meter)
Antall kjeder	2 eller 4 stk.
Kjededimensjon	10 eller 13 mm
Kjedekvalitet	G100
Hydraulikkuttak	3 doble
Slitesko	Standard
Kraftoverføringsaksel (PTO)	540 RPM
Traktorvekt	min. 5 tonn
Trepunktsoppheng	Kat. III
Egenvekt	910 kg

Viktige detaljer



Trepunkts

Rammen til trepunktsopphenget er valset til en hul profil, noe som gir meget høy styrke for å tåle de høye belastningene under arbeid med maskinen.



Girkasse, kjedehode

Kjedehodet er montert med et stålnav på girkassens aksel. Akselen sitter godt beskyttet av benet på den stålstøpte girkassen.



Girkasse

Girkassen er montert på en forsterket monteringsplate. Denne er som standard utstyrt med en hevet ventilasjonsåpning.



Gummiduk

En slitesterk tredelt gummiduk er montert på baksiden, noe som bidrar til å holde på materialet.



Justeringsbolt

Justeringsboltene til den store remskiven sikrer at man alltid har en 100 % rett drivlinje på kraftbåndet.



Kileremskjermer

Remskjermen med ventilasjon er utstyrt med et servicehull som kan brukes til å sjekke om remmen er stram.



Kuleventil

Løftesynderen er utstyrt med en låseventil med håndtak. Denne aktiveres under transport og sørger for at maskinen ikke slår ut.



Kjedehode

Alle Fransgård krattnusere er som standard utstyrt med 2 stk. 10 mm kjeder. Kjedenes skiftes enkelt ved å banke ut 2 rørsplittere.



Låseventil

Sideforskyvningssylinderen er utstyrt med en låseventil, som sikrer at maskinen ikke slås ut under transport.



Kollisjonsbeskyttelse

For å avlaste maskinen ved påkjørsel under arbeid er trepunktsopphenget utstyrt med 3 stk. strekkjærer som utløses og selv skyver maskinen tilbake på plass igjen.

Ekstrautstyr - bildegalleri



6111



6117



6132



62208



6112



6119



6134



6148



6114



6130



6136



6150



Ekstrautstyr – oversikt

Varenr.	Emne og beskrivelse	FKR-125HY FKR-150	FKR-150BF	FKR-152	FKR-1501	FKR-1501
6111	Slepeskinner for montering mellom slitesko foran og bak.	●	✗	✗	✗	✗
6112	Slepeskinner for montering mellom slitesko foran og bak.	✗	●	●	✗	✗
6114	Beskyttelsesskjerm med kjedefall for montering mellom de 2 hornene. Forhindrer at materialet blir kastet ut av kassen.	●	✗	✗	✗	✗
6117	Beskyttelsesskjerm med kjedefall for montering mellom de 2 hornene. Forhindrer at materialet blir kastet ut av kassen.	✗	●	✗	✗	✗
6119	Kjede og wire til kjedefallet foran.	✗	✗	✗	●	✗
6130	Hydraulisk sylinder for å løfte kjedefallet opp, slik at store mengder materiale lettere kommer inn i maskinen. Leveres komplett med slanger og rørføring.	✗	✗	✗	✗	●
6132	Stabiliseringsbeslag for montering på trepunktsopphenget slik at maskinen ikke henger skjevt. Egnet for bruk med mindre traktorer.	✗	✗	✗	✗	●
6134	Kjedesett: 10 mm med beslag og splitter.	●	●	●	●	●
6136	Kjedesett: 13 mm kjede, beslag og splitter.	●	●	●	●	●
62208	Kardangledd m/frihjul til frontmontering	✗	✗	●	✗	✗
6148	Knivsett, 125 cm m/ 3 kniver	●	✗	✗	✗	✗
6150	Knivsett, 150 cm m/ 3 kniver	✗	●	●	●	✗

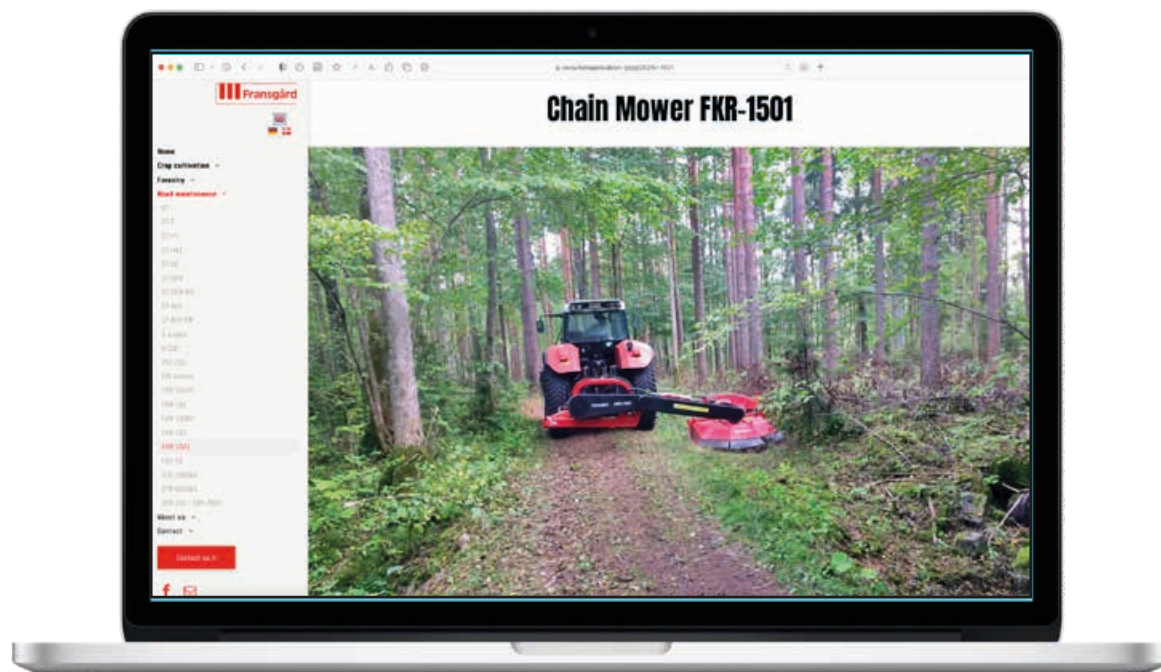

Se flere detaljer på www.fransgard.dk

Effektive maskiner for vedlikehold av rabatter og vegetasjon



 Made in Denmark

Forhandler:

Produsent:

Fransgård Maskinfabrik A/S
Fredbjergvej 132 · DK-9640 Farsø
T: +45 98 63 21 22
www.fransgard.dk

 Fransgård